



## ***UNIFEED DIVISION***

Ihr Spezialist für Tierfutter



## ***PONY 3W ME***

Ваш специалист в области зоотехнического кормления

---

Das Pony-Modell ist eine außergewöhnliche selbstfahrende Maschine, die mit einem Elektromotor arbeitet. Die Stromversorgung erfolgt über ein Kabel mit einer Rolle und variabler Länge von bis zu 40m.

---

Модель Pony - это необычная самоходная машина, работающая от электродвигателя. Электропитание передается по кабелю с переменной длины до 40м.

---

Die Maschine, die besonders für kleine und mittlere Betriebe geeignet ist, benötigt im Verhältnis zu seiner Kapazität eine sehr geringe Leistungsaufnahme.

---

Эта машина особенно подходит для малых и средних компаний; она использует очень мало энергии в соотношении с ее производительностью.

---



---

Schnelle und gleichmäßige Verteilung einer gesunden und schmackhaften Mischung, die die organoleptischen Eigenschaften aller verwendeten Komponenten berücksichtigt.

---

Быстрое и равномерная раздача здоровой и вкусной кормовой смеси которая соблюдает органолептические характеристики всех используемых продуктов.

---



---

Die Schnecken aus hochfestem, dickwandigen Stählen sind extrem verschleißfest und robust und sorgen für eine lange Lebensdauer.

---

Шнеки изготовлены из очень толстой и высокопрочной стали, чрезвычайно твердые, прочные и долговечные.

---

Futter- oder Grassilage-Rundballen werden in wenigen Minuten verarbeitet, wobei die Mindestlänge der Faser erhalten bleibt, die für ein gutes Wiederkäuen von Nutztieren als physiologisch geeignet angesehen wird.

---

Цилиндрические тюки фуража или травяного силоса обрабатываются за несколько минут получая минимальную длину волокна, которая считается физиологически подходящей для хорошего пережевывания у скота.

---



---

Eine Maschine mit geringer Luft- und Schallbelastung, ein wichtiges Merkmal für das Wohlbefinden von Nutztieren mit einer besseren Steigerung der Produktqualität und erheblichen Energieeinsparungen.

---

Машина с низким уровнем атмосферного и акустического загрязнения, что является важной характеристикой для благосостояния домашнего скота, повышения качества продукции и значительной экономии энергии.

---



# PONY 3W ME

Abgerundete Mischergeometrie mit hoher Tragfähigkeit und hervorragender innerer Zirkulation des Produkts.  
Закругленная геометрия бункера с высокой грузоподъемностью и отличной внутренней циркуляцией продукта.

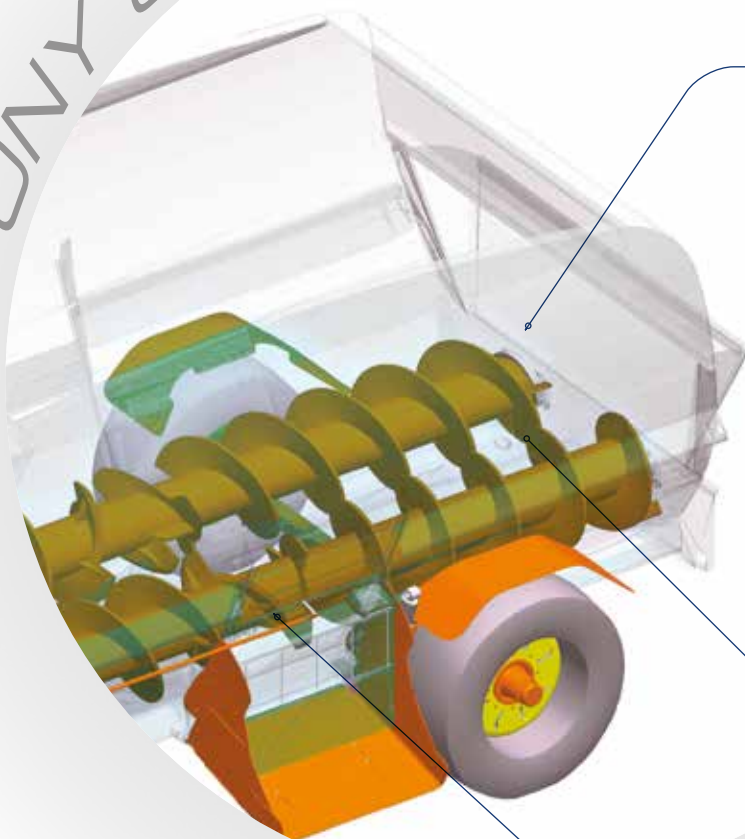

Außen montierte Schneckenlagerung für besseres Mischen und einfachere Wartung.  
Опоры подшипников шнека установлены снаружи для лучшего перемешивания и упрощения обслуживания.



Patentiertes "Double Mix" – Schneid-Mischsystem mit 2 unten liegenden Schnecken mit hoher Arbeitsgeschwindigkeit und Präzision.  
Запатентованная система измельчения-перемешивания «Double Mix» с 2-мя нижними шнеками с высокой скоростью и точностью работы.



# Selbstfahrende 3-Rad-Version mit Elektromotor

## Standard Ausrüstung

Komplett mit Elektromotor, Bedienfeld zum Starten der Maschine bei "Volllast" und Kabellänge 30 m

Stromversorgung 400 Volt, 50 Hertz

Mit 2 Schneid- und Mischschnecken aus hochfestem Stahl

Entladen auf der linken Seite mit Kettenförderer mm 900x800 (BxL)

Vorbereitung für die zweite Entladung

Getriebeketten mit automatischen Kettenspanner

Drehbare Sternsichtmesser

Abnehmbare und verstellbare gezahnte Gegenklingen

Hinterer Trichter für mehliges Zusatzkomponenten

Hilfsantriebe, die von Hydraulikverteiltern gesteuert werden

Inspektionsleiter

Wiegesystem Sekotronic SK400 mit 15 Rezepten / 15 Zutaten

Wir empfehlen, den "Einspeisepunkt" so hoch wie möglich auf der Seite der Kabeltrommel und in der Mitte des Futtertisches anzubringen.

# Самоходная 3-х колесная версия с электродвигателем

## Стандартное оборудование

В комплекте с электродвигателем, панелью управления для запуска при «полной загрузке» кабелем питания длиной 30м.

Электропитание 400 Вольт, 50 Герц

С 2-мя режущими и смешивающими шнеками из высокопрочной стали

Разгрузка с левой стороны с цепным конвейером 900x800 мм (ШxД)

Возможность установки второй разгрузки

Цепи трансмиссии с автоматическими натяжителями

Вращающиеся звездообразные ножи для измельчения

Съемные и регулируемые зубчатые контрножи

Отверстие для загрузки сыпучих добавок

Вспомогательные функции, контролируемые гидрораспределителями

Смотровая лестница

Система взвешивания Sekotronic SK400 с 15-ю рецептами / 15-ю ингредиентами

Мы рекомендуем позиционировать «точку питания» как можно выше со стороны катушки и по центру маршрута

PONY 3W ME SELF		450/70	450/90	450/110
Fassungsvermögen Объем	m <sup>3</sup>	7	9	11
Mischschnecken Шнеки	n°	2	2	2
Schneidmesser Ножи	n°	100	120	136
Eigengewicht Пустой вес	Kg	4800	5000	5300
Schnecken-Elektromotor Электродвигатель шнеков	kW	15	18	22
Elektromotor für Hydraulikaggregat Электродвигатель для вспомогательных функций	kW	5,5	5,5	5,5
Vorderreifen Передние колеса	Dim.	7,0 R12	7,0 R12	7,0 R12
Hinterräder Задние колеса	Dim.	285/70 R19,5	285/70 R19,5	285/70 R19,5
Wendekreis Радиус поворота	mm	6730	7080	7430
Maximale Steigung leer Максимальный наклон при пустом бункере	%	14	14	14
Maximale Steigung voll beladen Максимальный наклон при полностью загруженном бункере	%	8	8	8
Länge Длина	mm	5200	5650	6100
Höhe mit Standard-Version der Kabeltrommel-Halterung Высота со стандартной версией опоры	mm	2400	2400	2400
Höhe mit hoher Version der Kabeltrommel-Halterung Высота с высокой версией опоры	mm	2900	2900	2900
Breite bei geschlossenem 800mm Auswurf Ширина с конвейером 800 мм в закрытом состоянии	mm	2140	2140	2140
Auswurfhöhe Высота распределения	mm	600	600	600



UNIFEED DIVISION

SEKO INDUSTRIES SRL  
a socio unico

Via Gorizia, 90 • 35010 Curtarolo (PD) • Italy  
Tel +39 049 9699888 • Fax +39 049 9620403  
info@sekoindustries.com • www.sekoindustries.com



Quality System  
Nr. 50 100 14335